



Series 1000 & U-1000

Inverted Bucket Steam Traps Glockenkondensatableiter Purgeurs à Flotteur Inversé Ouvert Purgadores de Vapor de Cubeta Invertida Omgekeerde Emmer Condenspot Scaricatori di Condensa a Secchiello Rovesciato

*These instructions should be used by experienced personnel !
Diese Gebrauchsanweisung ist durch Fachpersonal zu benutzen !
Ces instructions devraient être utilisées par du personnel expérimenté !
¡Estas instrucciones deben ser utilizadas por personal experimentado !
Onderhoud uitsluitend uit te voeren door ervaren personeel !
Queste istruzioni devono essere utilizzate da personale esperto !*

PRODUCT DESCRIPTION - PRODUKTBESCHREIBUNG - DESCRIPTION DU PRODUIT DESCRIPCION DEL PRODUCTO - PRODUKT OMSCHRIJVING - DESCRIZIONE DEL PRODOTTO

Model shown on the picture: U-1010 - Die Abbildung zeigt das Modell U-1010 - Photo: modèle U-1010
Modelo mostrado en la fotografía: U-1010 - Model op foto: U-1010 - Modello in figura: U-1010

- GB** Armstrong Stainless Steel Inverted Bucket Steam Trap
Vertical Connection
- D** Armstrong Glockenkondensatableiter aus Edelstahl
Senkrechter Einbau
- F** Purgeur à Flotteur Inversé Ouvert Armstrong en Acier
Inoxydable
Raccordement Vertical
- E** Purgador de Cubeta Invertida Armstrong en Acero
Inoxidable
Conexión Vertical
- NL** Armstrong Roestvrij Stalen Omgekeerde Emmer
Condenspot
Verticale Inbouw
- I** Scaricatore di Condensa Armstrong a Secchiello
Rovesciato in Acciaio Inossidabile
Conessioni Verticali



For detailed material specifications, options, approximate dimensions and weights, see Armstrong literature or consult your local Representative.
Für detaillierte Werkstoffangaben, Zubehör, Abmessungen und Gewichte, sehen Sie die Armstrong Datenblätter oder fragen Sie Ihre Armstrong-Vertretung.
Pour toute spécification détaillée des matières, options, dimensions et poids, veuillez vous référer à la littérature Armstrong ou prendre contact avec votre Représentant local.

Para especificaciones de materiales detalladas, opciones, dimensiones aproximadas y pesos, ver catálogos Armstrong o consultar con su Representante local.

Voor gedetailleerde materiaal specificaties, afmetingen en gewichten, zie de Armstrong documentatie of neem contact op met uw plaatselijke Vertegenwoordiger.

Per la specifica dettagliata dei materiali, accessori opzionali, dimensioni e pesi approssimativi, vedere la documentazione appropriata o contattare il Distributore locale.

INSTALLATION - INSTALLATIONSANWEISUNG - INSTALLATION INSTALACION - INSTALLATIE - INSTALLAZIONE

Model shown on the drawing: 1010 - Die Zeichnung zeigt das Modell 1010 - Schéma: modèle 1010
Modelo mostrado en el dibujo: 1010 - Model op tekening: 1010 - Modello in figura: 1010

Possible connections: screwed, socketweld, flanged or unions (U-1010 series only; re-tighten the unions after 24h of operation.)

Mögliche Anschlußarten: Muffengewinde, Schweißmuffen, Flansche, Überwurfmutter (nur Serie U-1010; Schraubverbindung nach 24 Stunden Betriebsdauer nachziehen.)

Raccordements possibles: taraudé, à souder, à brides ou raccords union (série U-1010 uniquement; resserrer les raccords union après 24h de mise en service.)

Conexiones posibles: roscada, SW, brida o de uniones / empalmes (serie U-1010 únicamente; reapretar las conexiones después de 24 horas de operación.)

Mogelijke aansluiting: Schroef, las, flens of koppelingen (alleen U-1010; na 24 uur in bedrijf te zijn geweest, gaarne de koppelingen natrekken.)

Conessioni disponibili: filettate, tasca a saldare, flangiate o con connettori (solo modello U-1010; Dopo le prime 24 ore di funzionamento, verificare il serraggio dei connettori.)

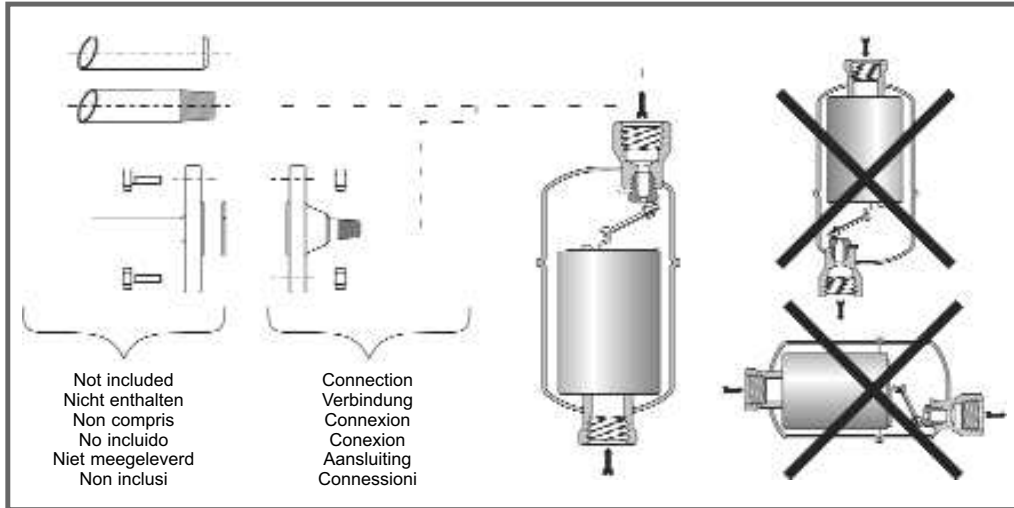

START-UP PROCEDURE - INBETRIEBNAHME
PROCEDURE DE DEMARRAGE - PROCEDIMIENTO DE PUESTA EN MARCHA
OPSTARTPROCEDURE - PROCEDURA D'AVVIAMENTO

For detailed hookups and adapted start-up and shut-down procedures, see Armstrong literature or consult your local Representative.

Für detaillierte Informationen über Installation, Inbetriebnahme und Außerbetriebnahme sehen Sie die Armstrong Datenblätter oder fragen Sie Ihre Armstrong-Vertretung.

Pour plus de détails à propos des procédures de démarrage et d'arrêt, ainsi que pour l'installation, veuillez vous référer à la littérature Armstrong ou prendre contact avec votre Représentant local.

Para posibilidades de conexionado y procedimientos de parada y puesta en marcha, ver catálogos Armstrong o consultar con su Representante local.

Voor gedetailleerde montage en installatie instructies zie het betreffende Armstrong documentatieblad of neem contact op met uw plaatselijke Vertegenwoordiger.

Per procedure dettagliate di collegamento, d'avviamento e di fermata, vedere la documentazione Armstrong o consultare il Distributore locale.

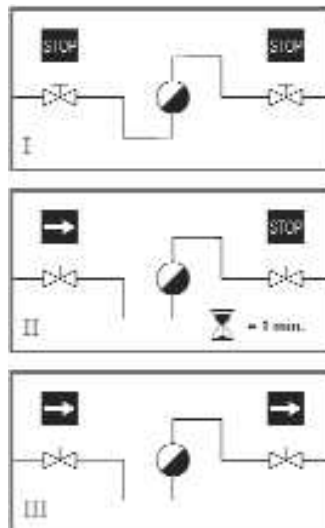

SHUT-DOWN PROCEDURE - AUSSERBETRIEBNAHME
PROCEDURE D'ARRÊT - PROCEDIMIENTO DE PARADA
UIT BEDRIJFNAME - PROCEDURA DI FERMATA

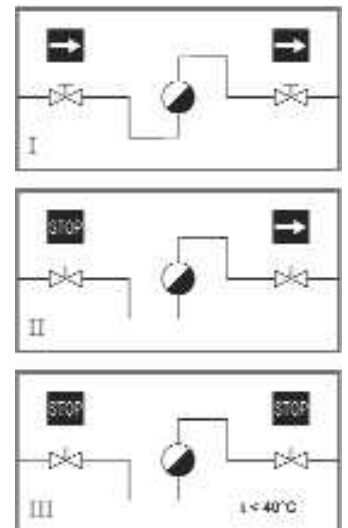

MODELS WITH CE MARKING - MODELLE MIT CE KENNZEICHNUNG - MODELES MARQUES CE MODELOS CON LA MARCA CE - MODELLEN MET CE KEUR - MODELLI CON MARCATURA CE

Model	PMA	TMA	Volume	Orifice	PMO
Modell	PMA	TMA	Volumen	Ventilgröße	PMO
Modèle	PMA	TMA	Volume	Orifice	PMO
Modelo	PMA	TMA	Volumen	Orificio	PMO
Model	PMA	TMA	Volume	Klepdoorlaat	PMO
Modello	PMA	TMA	Volume	Orifizio	PMO
1013	31 bar	427°C	1,10 l	Check on the order Entsprechend Ihrer Bestellung Voir la commande Chequear con el pedido Kijk op de order en documentatie Verificare su ordine	Depends on orifice Von der Ventilgröße abhängig Dépend de l'orifice Depend de l'orificio Afhankelijk van klepdoorlaat Dipende dall'orifizio

Armstrong International S.A., Parc Industriel des Hauts-Sarts, 4040 Herstal - Belgium Ph: +32.4.240.90.90 Fax: +32.4.240.40.33